

(EN): REPLACING TRUCK BATTERIES
(FR): REMPLACEMENT DES PILES DU CAMION
(DE): AUSTAUSCH DER LKW-BATTERIEN
(ES): SUSTITUCIÓN PILAS DE CAMIÓN
(IT): SOSTITUZIONE PILE PER CAMION

(EN): Use alkaline batteries for longer play time.
(FR): Utilisez des piles alcalines pour plus de temps de jeu.
(DE): Verwenden Sie Alkalibatterien für mehr Spielzeit.
(ES): Utilice pilas alcalinas para más tiempo de juego.
(IT): Utilizzare batterie alcaline per più tempo di gioco.

(EN): REPLACING REMOTE CONTROL BATTERIES
(FR): REMPLACEMENT DES PILES DE LA TÉLÉCOMMANDE
(DE): AUSTAUSCH DER BATTERIEN DER FERNSTEUERUNG
(ES): SUSTITUCIÓN DE PILAS DE CONTROL REMOTO
(IT): SOSTITUZIONE DELLE PILE DEL TELECOMANDO

(EN): Note: Need 2 x AA (1.5V) battery (not included)
(FR): Remarque : Nécessite 2 x AA (1.5V) piles (non incluses)
(DE): Hinweis: Benötigt 2 x AA (1.5V) Batterien (nicht enthalten)
(ES): Nota: Necesita 2 x AA (1.5V) pilas (no incluidas)
(IT): Nota: Necessita 2 x AA (1.5V) pile (non incluse)

(EN): If batteries are drained after a long storage period:
Turn OFF the truck and remote controller. Replace the batteries with new ones. Turn ON the truck and remote controller.

(FR): Si les piles sont vides après que le jouet a été rangé pendant une longue période : Éteindre le camion et la télécommande. Remplacer les piles par des piles neuves. Mettre le camion et la télécommande en marche.

(DE): Wenn die Batterien nach längerer Lagerung entladen sind: Schalten Sie das Fahrzeug und die Fernbedienung aus (OFF). Ersetzen Sie die Batterien durch neue. Schalten Sie das Fahrzeug und die Fernbedienung an (ON).

(ES): Si las pilas se agotan después de un largo período de almacenamiento: Apaga el camión y el mando a distancia. Reemplaza las pilas por otras nuevas. Enciende el camión y el mando a distancia.

(IT): Se le pile si scaricchino dopo un lungo periodo di conservazione: Spegner il camion e telecomando. Sostituire le pile con quelle nuove. Accendere il camion e telecomando.

(EN): Frequency bands: 2430MHz-2454MHz
Maximum radio-frequency power: 5dbm
(FR): Bandes de fréquences: 2430 MHz-2454 MHz
Puissance radiofréquence maximale: 5dbm
(DE): Frequenzbänder: 2430 MHz - 2454 MHz
Maximale Hochfrequenzleistung: 5 dBm
(ES): Bandas de frecuencia: 2430 MHz-2454 MHz
Potencia máxima de radiofrecuencia: 5dbm
(IT): Bande di frequenza: 2430 MHz-2454 MHz
Massima potenza in radiofrequenza: 5 dBm



WH1143/WH1143Z

(EN): Excessive sand, dirt and/or water may cause the toy to malfunction. Rough or inappropriate usage may result in permanent damage to the toy. (FR): Un trop-plein de sable, de terre et/ou d'eau peut causer une défaillance du jouet. L'utilisation brusque ou inopportune peut causer un dommage permanent au jouet et/ou aux pièces. (DE): Große Mengen an Sand, Erde und/oder Wasser können das Funktionieren des Spielzeugs behindern. Grobe oder unsachgemäße Verwendung können das Spielzeug dauerhaft beschädigen. (ES): El exceso de arena, suciedad y/o agua puede causar la disfunción del juguete. El uso brusco o inadecuado puede causar un daño permanente al juguete y/o piezas. (IT): L'eccesso di sabbia, sporcizia e/o acqua può provocare il malfunzionamento del giocattolo. L'uso brusco o improprio può causare un danno permanente al giocattolo e/o parti. (NL): Overmatig zand, vuil en/of water kan het speelgoed defect maken. Ruw of ondeskundig gebruik kan permanente schade aan het speelgoed veroorzaken.

(EN): WARNING: SMALL PARTS - CHOKING HAZARD. Not suitable for children under 3 years. (FR): ATTENTION: PETITS ÉLÉMENTS - DANGER D'ÉTOUFFEMENT. Ne convient pas aux enfants de moins de 3 ans. (DE): ACHTUNG! KLEINE TEILE - ERSTICKUNGSGEFAHR. Nicht für Kinder unter 3 Jahren geeignet. (ES): ADVERTENCIA: PIEZAS PEQUEÑAS - PELIGRO DE ATRAGANTAMIENTO. No apropiado para niños menores de 3 años. (IT): AVVERTENZA: RISCHIO DI SOFFOCAMENTO DI PICCOLE PARTI. Non adatto a bambini di età inferiore a 3 anni. (NL): WAARSCHUWING: KLEINE ONDERDELEN - VERSTIKKINGSGEVAAR. Niet geschikt voor kinderen jonger dan 3 jaar. (DK): ADVARSEL: SMÅ DELE - FARE FOR AFKØKNING. Ikke egnet til børn under 3 år. (SE): VARNING: KVÄVNINGSRISK - Små delar. Inte för barn under 3 år. (PL): OSTRZEŻENIE! MAŁE ELEMENTY - NIEBEZPIECZENSTWO ZADŁAWIENIA. Nieodpowiednie dla dzieci w wieku poniżej 3 lat. (GR): ΠΡΟΣΟΧΗ! ΚΙΝΔΥΝΟΣ ΠΝΙΓΜΟΥ - Περិέγονται Μικρά Μέρη. Δεν είναι κατάλληλο για παιδιά ηλικίας κάτω των 3 ετών. (AR): تحذير: خطر الاختناق لأن المنتج يحتوي على أجزاء صغيرة. لا تناسب الأطفال دون 3 سنوات.



AVERTISSEMENT:
RISQUE DE SUFFOCATION -

Petites pièces. Ce produit n'est pas recommandé pour les enfants de 3 ans et moins.



WARNING:
CHOKING HAZARD - Small parts.

Not for children under 3 years.

Please retain this information for future reference. Veuillez conserver cette information pour référence ultérieure. Bitte bewahren Sie diese Informationen zum späteren Nachschlagen auf. Por favor, guarde esta información para referencia futura. Si prega di conservare queste informazioni per riferimento futuro. Bewaar deze informatie voor toekomstig gebruik. Opbevar disse oplysninger til fremtidig reference. Spara denna information för framtida referens. Prosimy o zachowanie tych informacji na przyszłość. Διατηρήστε αυτές τις πληροφορίες για μελλοντική αναφορά. يرجى الاحتفاظ بهذه المعلومات للرجوع إليها في المستقبل.

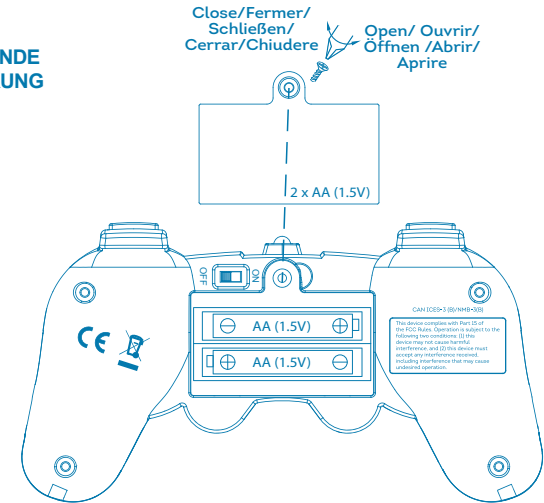
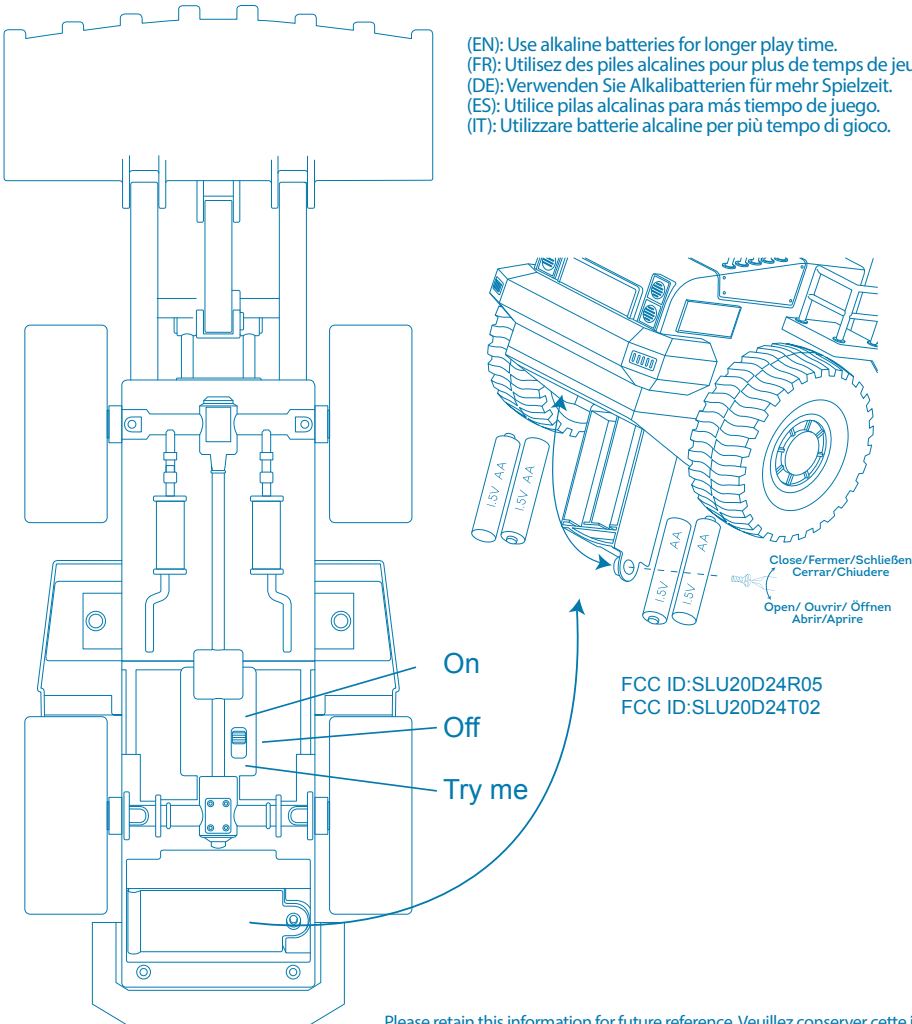

Raise shovel/Lever la pelle /
Schaufel anheben/Levantar pala/
Solleva la pala

Lower shovel/Abaisser la pelle/
Senken Sie die Schaufel/ VBaja la pala/
Abbassa la pala

Forward/Reverse
Avancer/Reculer
Vorwärts/Rückwärts
Adelante/Atrás
Avanti/Indietro

Left/Right
Gauche/Droite
Links/Rechts
Izquierda/Derecha
Sinistra/Destra



LED/
Voyant à DEL

Honk/Klaxon
Hupe/Bocinazo/
Clacson

Ignition/Allumage/
Zündung/Arranque/
Accensione



